

Southco® Riegelverschlüsse

Riegelverschlüsse
Quetschverschlüsse

Quetschverschluß

- **Gleicht Toleranzen zwischen Türblatt und Rahmen aus**
- **Schließt in einfachem, rundem Loch in jeder Rahmenstärke, in Blindlöchern, in Metall, Plastik oder Glas**
- **Vibrationssicher und schallabsorbierend**

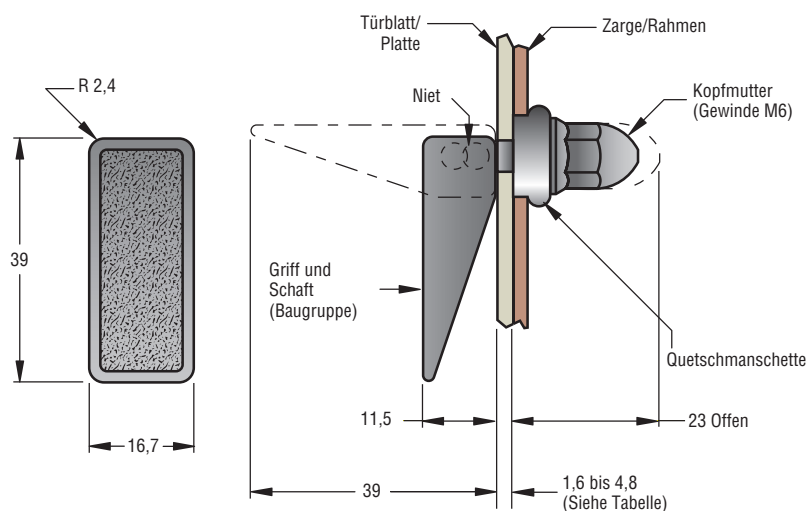

Stärke der Oberen Platte (Türblatt)	Scheibe Erforderlich	Justage Erforderlich
1,7±0,2	JA	NEIN
1,9 bis 2,3	JA	JA
2,5±0,2	NEIN	NEIN
2,7 bis 4,8	NEIN	JA



Montagemaße

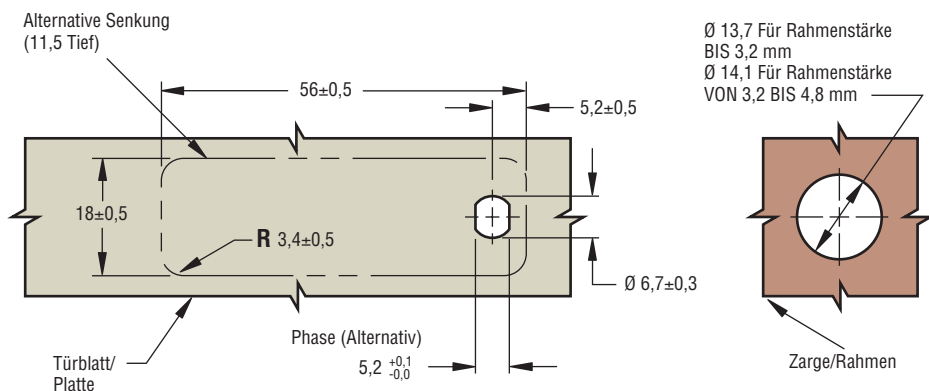

Produktnummer	Packungseinheit
19-51-01 •	als Los verpackt
19-54-01 •	einzeln verpackt

Standardausführung. Ausführungen in spezifischer Farbe und Textur sind auf Anfrage lieferbar.

Installation

1. Gemäß Maßskizze die Löcher in Platte und Rahmen vorbereiten. Die Phase in der Platte sichert den Griff gegen Verdrehen.
2. Mit dem Griff in der Stellung "offen" den Schaft durch das Loch im Türblatt führen. Falls erforderlich, ist eine Scheibe einzusetzen.
3. Die Quetschmanschette auf den Schaft schieben und mit der Kopfmutter sichern, ohne die Manschette zu quetschen.
4. Den Griff in die Stellung "geschlossen" bringen und durch Anziehen der Mutter die Manschette auf die gewünschte Spreizung bringen. Für Türblattstärken, die lt. Tabelle keine Justage erfordern, beträgt das empfohlene Drehmoment 0,5 N•m. Für andere
5. Die frei liegende Manschette sollte in der Schließposition des Griffes auf einen Durchmesser von 15,5 mm bis maximal 16,5 mm gestaucht werden.

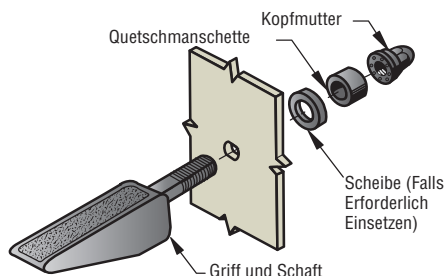

Werkstoff und Oberfläche

Scheibe und Kopfmutter:

Nylon, schwarz.

Schaft: glasfiverstärktes Nylon, schwarz.

Quetschmanschette:

SBR-Gummi, schwarz.

Griff: Nylon, UV stabilisiert, schwarz.

Alle Maße in Millimeter

Technische Änderungen vorbehalten. Verbindlich für Maßzeichnungen und Technische Daten sind nur die neuesten Produktspezifikationen, die Sie auf Anfrage erhalten.