

WDH 10T/20T

Návod k použití



WDH 10T/20T

Přístroj - přehled

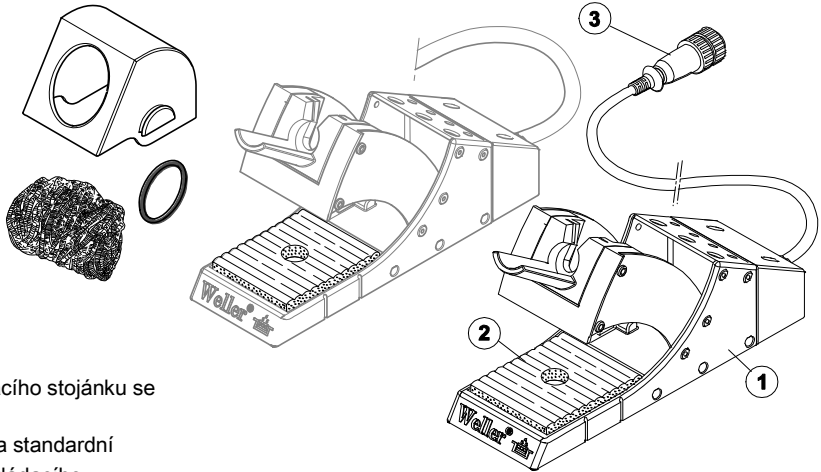

- 1 Kryt odkládacího stojánu se spínáním
- 2 Čistící vložka standardní
- 3 Přípojka odkládacího stojánu se spínáním
- 4 Tlačítko Down
- 5 Tlačítko Up
- 6 Síťová přípojka
- 7 Síťový spínač
- 8 Přípojka páječky
- 9 Páječka

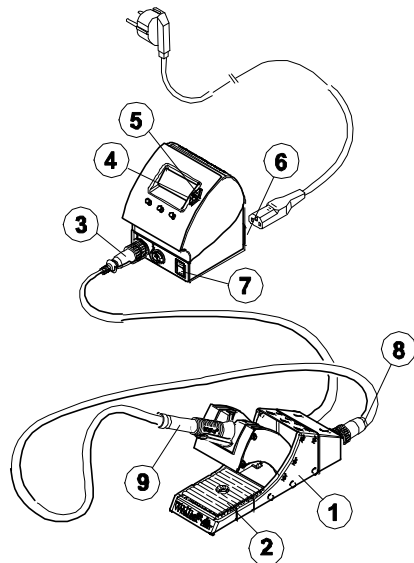

Obsah

1 K tomuto návodu.....	3
2 K vaší bezpečnosti.....	3
3 Rozsah dodávky	4
4 Popis přístroje.....	4
5 Uvedení odkládacího stojánu se spínáním do provozu.....	5
6 Obsluha přístroje	6
7 Údržba a ošetřování WDH 10T/20T	7
8 Chybová hlášení a odstraňování chyb.....	8
9 Příslušenství	8
10 Likvidace.....	8
11 Záruka	8

1 K tomuto návodu

Děkujeme vám za důvěru, kterou jste nám projevili zakoupením přístroje Weller WDH 10T/20T. Při výrobě byly na kvalitu kladeny nejpřísnější požadavky, které zaručují spolehlivou funkci přístroje.

Tento návod obsahuje důležité informace pro bezpečné a správné uvedení odkládacího stojánu se spínáním WDH 10T/20T do provozu, jeho používání, údržbu a odstraňování jednoduchých poruch vlastními silami.

- ▷ Přečtěte si tento návod celý před uvedením odkládacího stojánu se spínáním WDH 10T/20T do provozu a jeho používáním.
- ▷ Uložte tento návod tak, aby byl přístupný pro všechny uživatele.

1.1 Zohledněné směrnice

Odkládací stojánek se spínáním WDH 10T/20T odpovídá údajům prohlášení o shodě s EU se směrnicemi 2004/108/EU, 2006/95/EU a 2011/65/EU (RoHS).

1.2 Dodané dokumenty

- Provozní návod řídicí jednotky s průvodní brožurou Bezpečnostní pokyny
- Provozní návod páječky

2 K vaší bezpečnosti

Odkládací stojánek se spínáním WDH 10T/20T byl vyroben dle současného stavu techniky a uznávaných bezpečnostních pravidel. Přesto hrozí nebezpečí úrazu a materiálních škod, když nebudete dbát na bezpečnostní pokyny v přiložené bezpečnostní příručce

řídící jednotky a výstrahy v tomto návodu. Předejte odkládací stojánek se spínáním třetím osobám společně s provozním návodem.

2.1 Použití v souladu s určením

Použijte odkládací stojánek se spínáním WDH 10T/20T výhradně k účelu uvedenému v provozním návodu k odkládání níže uvedených páječek za zde uvedených podmínek. Použití odkládacího stojáčku se spínáním WDH 10T/20T také zahrnuje, že

- se budete řídit tímto návodem,
- budete dbát na všechny další průvodní podklady,
- budete dbát na národní bezpečnostní předpisy platné v místě použití.

Výrobce nepřebírá odpovědnost za svévolně provedené změny na přístroji.

3 Rozsah dodávky

WDH 10T

- Odkládací stojánek se spínáním WDH 10T
- Provozní návod WDH 10T

WDH 20T

- Odkládací stojánek se spínáním WDH 20T
- Provozní návod WDH 20T

WSP 80IG Set

- Odkládací stojánek se spínáním WDH 10T
- Páječka WSP 80IG
- Provozní návod WDH 10T

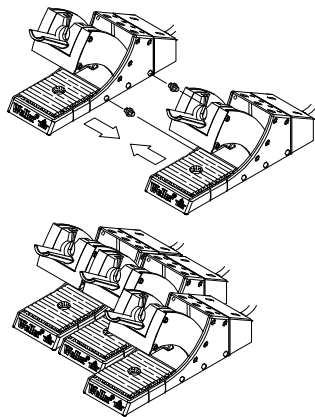

4 Popis přístroje

Odkládací stojánek se spínáním Weller WDH 10T/20T nabízí na rozdíl od normálního odkládacího stojáčku funkci spínání využitelnou pomocí pájecí stanice. V odkládacím stojáčku se spínáním je integrován mikrosplínač, který se při odložení a vyjmutí páječky aktivuje.

Při připojení odkládacího stojáčku se spínáním k **digitální pájecí stanici Weller** se provede automatické rozpoznání a rozšíří se, v závislosti na použití, standardní rozsah funkcí pro snížení teploty nebo řízení ventilu (jen WAD 101).

K upevnění je možné více odkládacích stojáčeků se spínáním bočně spojit.

4.1 Technické údaje WDH 10T/20T

Rozměry	D x Š x V (mm): 208 x 65 x 115 D x Š x V (palce): 8.189 x 2.56 x 4.53
Hmotnost	0,69 kg
Vhodné páječky	– WDH 10T: WSP 80, WP 80, WP 120, WSP 80IG – WDH 20T: WMP
Připojitelné řídicí jednotky	WSD 81, WSD 161, WSD 151, WSD 151R, WDD 81V, WSL, WSL 2, WAD 101, WMRS, WMD 1S, WMD 3, WD 1, WD 2, WD1 M, WD 2M, WR 3M

5 Uvedení odkládacího stojánu se spínáním do provozu

VAROVÁNÍ!



Nebezpečí popálení při práci s páječkami a nebezpečí udušení při práci s inertními plyny.

Při pájení hrozí nebezpečí popálení o horkou páječku. Při práci s inertními plyny, např. s WSP 80IG, hrozí nebezpečí udušení.

- ▷ Páječku odkládejte vždy do odkládacího stojánu se spínáním.
- ▷ Při používání inertních plynů zajistěte dostatečné větrání prostor!
- ▷ Při delším nepoužívání odtlakujte tlakovou přípojku (2) přístroje.

1. Odkládací stojánek se spínáním opatrně vybalte.
2. Zajistěte, aby pájecí stanice, ke které budete stojánek připojovat, byla vypnutá.
3. Zasuňte 7pólovou zástrčku (3) spojovacího kabelu do pájecí stanice a zajistěte ji.
4. Odložte páječku (9) do odkládacího stojánu se spínáním (1) a připojte ji k 7pólové zásuvce (8) a zajistěte.
5. Zapněte pájecí stanici (7).

K používání odkládacího stojánu se spínáním s páječkou pracující s inertním plynem

WSP80 IG vyžaduje řídicí jednotku WAD 101. Řiďte se přitom provozním návodem řídicí jednotky.

6 Obsluha přístroje

6.1 Snížení teploty (SETBACK) a automatická doba vypnutí (AUTO-OFF) s připojeným odkládacím stojánkem se spínáním

Na řídicí jednotce můžete nastavit dobu SETBACK a AUTO-OFF (přístroje WD 1, WD 2, WD 1M, WD 2M a WR 3M) nebo jsou tyto doby pevně nastaveny (přístroje WSD a WMD).

Po odložení páječky do odkládacího stojánu se spínáním dojde ke snížení teploty a/nebo vypnutí (AUTO-OFF) v závislosti na nastavení na řídicí jednotce. Spínací chování je znázorněno v následující tabulce.

Tab. 1. Teplotní a spínací chování řídicích jednotek WD 1, WD 2, WD 1M, WD 2M, WR 3M, WSD a WMD při různém nastavení funkcí SETBACK a AUTO-OFF

Možná nastavení na řídicí jednotce ¹⁾		Teplotní a spínací chování po odložení páječky do odkládacího stojánu se spínáním
SETBACK Time [1-99 min]	OFF Time [1-999 min]	
0	0	Páječka ve stojánu ²⁾ vypnutá.
ON	0	Teplota páječky se ve stojánu ²⁾ sníží na teplotu STANDBY ³⁾ .
0	Time	Páječka se ve stojánu ²⁾ po uplynutí doby OFF vypne.
ON	Time	Teplota páječky se ve stojánu ²⁾ sníží na teplotu STANDBY ³⁾ a po uplynutí doby OFF vypne.
Time	0	Teplota páječky se ve stojánu ²⁾ po uplynutí doby SETBACK sníží na teplotu STANDBY ³⁾ .
Time	Time	Teplota páječky se ve stojánu ²⁾ po uplynutí doby SETBACK sníží na teplotu STANDBY ³⁾ a po uplynutí doby OFF se páječka vypne.

¹⁾ U přístrojů WSD a WMD jsou možná jen nastavení 0/0 a ON/TIME, přičemž časové hodnoty pro SETBACK (20 minut) a AUTO-OFF (60 minut) jsou pevně definovány. Odlišné doby SETBACK jsou u těchto typů přístrojů možné jen s externím vstupním zařízením WCB2.

²⁾ Mimo odkládací stojánek se spínáním si páječka udržuje vždy nastavenou požadovanou teplotu. Funkce odložení se aktivuje po prvním odložení páječky

³⁾ Nastavená teplota STANDBY musí ležet pod nastavenou požadovanou teplotou, jinak je funkce SETBACK neaktivní.

Poznámka Při nastavování a zapínání/vypínání funkcí SETBACK a AUTO-OFF se řiďte provozním návodem řídicí jednotky.

6.2 Zapínání/vypínání řízení ventilu pomocí odkládacího stojáčku se spínáním (WAD 101)

Při používání páječky s inertním plynem a použití odkládacího stojáčku se spínáním se musí nastavit řízení ventilu na řídicí jednotce WAD 101. Přitom jsou možné dva spínací stavy:

- **A-1:** řízení ventilu je zapnuté. Ventil je řízen odkládacím stojátkem se spínáním pomocí funkce ZAP/VYP. V tomto provozním stavu není funkce SETBACK „OFF“ k dispozici.
- **A-0:** řízení ventilu je vypnuté. Funkce SETBACK je neomezeně k dispozici.

Poznámka

Při nastavování funkce řízení ventilu se řiďte provozním návodem řídicí jednotky.

7 Údržba a ošetřování WDH 10T/20T

Čisticí vlna čisticí vložky by se měla pravidelně čistit a zbytky pájky by se měly odstraňovat.

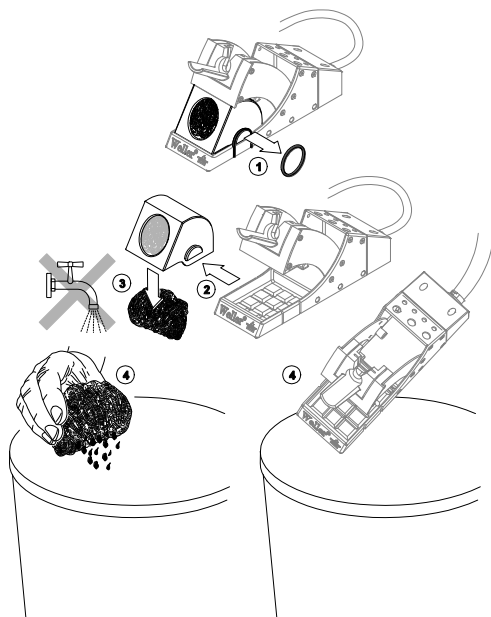

8 Chybová hlášení a odstraňování chyb

Hlášení/symptom	Možná příčina	Opatření k nápravě
Páječka se po odložení nevypne.	Na pájecí stanici je aktivována funkce SETBACK Time.	Páječka se vypne teprve po nastavené době: ▷ Nastavte SETBACK Time na pájecí stanici na 0.
	Odkládací stojánek není správně připojen.	▷ Zkontrolujte připojovací kabel - kabel stojáнку – pájecí stanice - páječka - odkládací stojánek
Páječka se po vyjmutí již nezapne.	Pohyblivý trychtýř nebo spínací mechanismus uvízly.	Zkontrolujte pohyblivý trychtýř a spínací mechanismus.

9 Příslušenství

Suchá čistící vložka WDC 2, T005 15 125 99

Kovová vlna, T005 13 841 99

10 Likvidace

Vyměněné díly přístroje a vysloužilé přístroje zlikvidujte v souladu s předpisy platnými ve vaší zemi.

11 Záruka

Nároky z vad uplatňované kupcem zanikají jeden rok od dodávky. To neplatí pro nárok kupujícího na regres dle §§ 478, 479 BGB.

Ze záruky ručíme jen tehdy, když jsme záruku na jakost a trvanlivost uvedli písemně a za použití pojmu „Záruka“.

Technické změny vyhrazeny!

Aktualizovaný provozní návod najdete na adrese

www.weller-tools.com.

WDH 10T/20T

Instrukcja obsługi



WDH 10T/20T

Zapoznanie się z urządzeniem

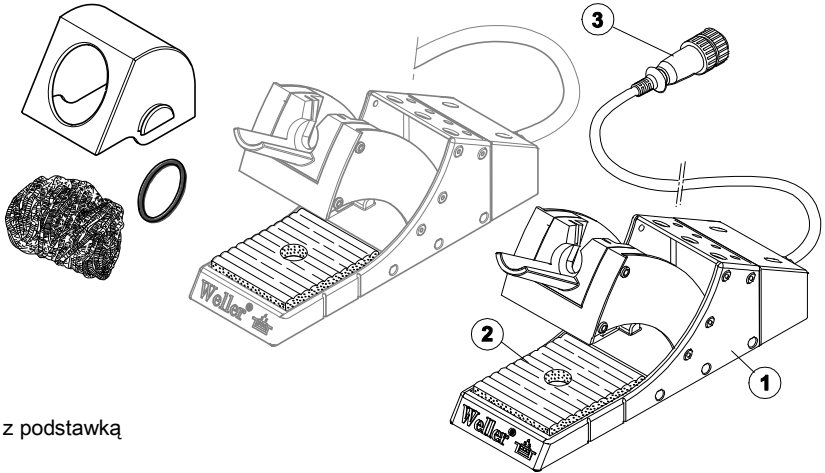

- 1 Obudowa z podstawką lutownicy
- 2 Standardowy zestaw do czyszczenia grotu
- 3 Przyłącze podstawki z wyłącznikiem
- 4 Przycisk „DOWN“
- 5 Przycisk „UP“
- 6 Przyłącze sieciowe
- 7 Wyłącznik sieciowy
- 8 Przyłącze lutownicy
- 9 Lutownica

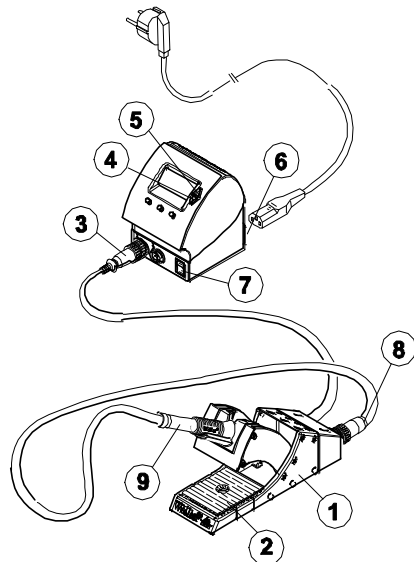

Spis treści

1	Na temat tej instrukcji.....	3
2	Na temat Państwa bezpieczeństwa.....	4
3	Zakres dostawy.....	4
4	Opis urządzenia.....	4
5	Uruchomienie podstawki lutowniczej.....	5
6	Obsługa urządzenia.....	6
7	WDH 10T/20T - konserwacja.....	7
8	Komunikaty błędu i usuwanie zakłóceń pracy.....	8
9	Wyposażenie.....	8
10	Utylizacja.....	8
11	Gwarancja.....	8

1 Na temat tej instrukcji

Dziękujemy za zaufanie okazane nam przy zakupie podstawki lutowniczej Weller WDH 10T/20T. W produkcji kierujemy się najsurowszymi wymaganiami jakościowymi, co zapewnia nienaganne działanie tego urządzenia.

Niniejsza instrukcja zawiera ważne informacje na temat uruchomienia, obsługi i konserwacji podstawki lutowniczej WDH 10T/20T oraz samodzielnego usuwania prostych awarii.

- ▷ Przed uruchomieniem i przystąpieniem do pracy z podstawką lutowniczą WDH 10T/20T prosimy przeczytać całą instrukcję.
- ▷ Instrukcję należy przechowywać w taki sposób, aby była dostępna dla wszystkich użytkowników.

1.1 Uwzględnione dyrektywy

Podstawka lutownicza Weller WDH 10T/20T odpowiada deklaracji zgodności z dyrektywami 2004/108/WE, 2006/95/WE i 2011/65/WE (RoHS).

1.2 Inne obowiązujące dokumenty

- Instrukcja eksploatacji urządzenia sterującego wraz z broszurą towarzyszącą zawierającą wskazówki związane z bezpieczeństwem
- Instrukcja eksploatacji lutownicy

2 Na temat Państwa bezpieczeństwa

Podstawka lutownicza WDH 10T/20T została wyprodukowana zgodnie z aktualnym stanem techniki i uznanymi regulami bezpieczeństwa. Mimo to istnieje niebezpieczeństwo powstania szkód osobowych i rzeczowych, jeżeli użytkownik nie będzie się stosował do wskazówek dotyczących bezpieczeństwa zawartych w broszurze załączonej do urządzenia sterującego i ostrzeżeń zawartych w niniejszej instrukcji. Podstawkę lutowniczą należy przekazywać osobom trzecim zawsze z instrukcją eksploatacji.

2.1 Użytkowanie zgodne z przeznaczeniem

Podstawkę lutowniczą WDH 10T/20T należy stosować wyłącznie do celu podanego w instrukcji eksploatacji, tzn. do odkładania na nią niżej wymienionych narzędzi lutowniczych z zachowaniem podanych tu warunków. Użytkowanie podstawki WDH 10T/20T zgodne z przeznaczeniem oznacza także, iż

- będą Państwo przestrzegali niniejszej instrukcji,
- wszelkich wskazówek zawartych w dokumentacji towarzyszącej oraz
- krajowych przepisów dotyczących zapobiegania wypadkom.

Producent nie ponosi odpowiedzialności za samowolnie dokonane przeróbki urządzenia.

3 Zakres dostawy

WDH 10T

- Podstawka lutownicza WDH 10T
- Instrukcja obsługi WDH 10T

WDH 20T

- Podstawka lutownicza WDH 20T
- Instrukcja obsługi WDH 20T

WSP 80IG Set

- Podstawka lutownicza WDH 10T
- Lutownica WSP 80IG
- Instrukcja obsługi WDH 10T

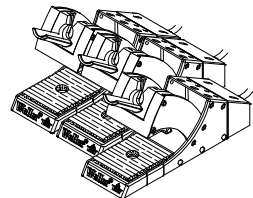
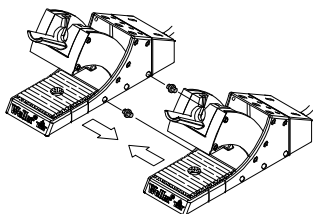

4 Opis urządzenia

Podstawka lutownicza Weller WDH 10T/20T umożliwia, w przeciwieństwie do normalnych podstawek, wykorzystywanie funkcji włączania/wyłączania, w jaką jest wyposażona stacja lutownicza. W podstawkę jest wbudowany mikrowyłącznik, który reaguje na odkładanie i zdejmowanie lutownicy.

Po podłączeniu podstawki do **cyfrowej stacji lutowniczej Weller** następuje jej automatyczne rozpoznanie oraz rozszerzenie, zależnie od zastosowania, standardowych funkcji w zakresie obniżania temperatury i sterowania zaworem (tylko WAD 101).

Można połączyć ze sobą większą liczbę podstawek wykorzystując znajdujące się na ich bokach zaczepy.

4.1 Dane techniczne WDH 10T/20T

Wymiary	dł. x szer. x wys. (mm): 208 x 65 x 115 dł. x szer. x wys. (inch): 8.189 x 2.56 x 4.53
Ciężar	0,69 kg
Pasujące narzędzia lutownicze	– WDH 10T: WSP 80, WP 80, WP 120, WSP 80IG – WDH 20T: WMP
Pasujące urządzenia sterujące	WSD 81, WSD 161, WSD 151, WSD 151R, WDD 81V, WSL, WSL 2, WAD 101, WMRS, WMD 1S, WMD 3, WD 1, WD 2, WD1 M, WD 2M, WR 3M

5 Uruchomienie podstawki lutowniczej

OSTRZEŻENIE!



Niebezpieczeństwo oparzeń podczas pracy z narzędziami lutowniczymi i niebezpieczeństwo uduszenia podczas pracy z gazami obojętnymi.

Podczas lutowania istnieje możliwość oparzenia przez dotknięcie gorącego narzędzia. Podczas pracy z gazami obojętnymi, np. WSP 80IG, istnieje możliwość uduszenia.

- ▷ Lutownicę należy zawsze odkładać na podstawkę.
- ▷ Stosując gazy obojętne należy dbać o dobrą wentylację pomieszczenia!
- ▷ Przed dłuższym nieużywaniem urządzenia w odłączyć ciśnienie od przyłącza.

1. Ostrożnie rozpakować podstawkę.
2. Upewnić się, że stacja lutownicza jest wyłączona.
3. Wetknąć 7-stykowy wtyk (3) do gniazda w stacji lutowniczej i zablokować.
4. Odłożyć lutownicę (9) na podstawkę (1), wetknąć wtyk do 7-stykowego gniazda (8) i zablokować.
5. Włączyć stację lutowniczą (7).

Do pracy podstawki z lutownicą z gazem obojętnym

WSP80 IG wymagane jest urządzenie sterujące WAD 101. Należy postępować zgodnie z instrukcją eksploatacji urządzenia sterującego.

6 Obsługa urządzenia

6.1 Obniżanie temperatury (SETBACK) i automatyczny czas wyłączenia (AUTO-OFF) z podłączoną podstawką

Na urządzeniu sterującym można ustawić czasy SETBACK i AUTO-OFF (WD 1, WD 2, WD 1M, WD 2M i WR 3M); w przypadku urządzeń WSD i WMD są one ustawione na stałe.

Po odłożeniu narzędzia lutowniczego na podstawkę w zależności od ustawień urządzenia sterującego następuje obniżenie temperatury i/lub wyłączenie grzałki (AUTO-OFF). Zależności są przedstawione w poniższej tabeli.

Tab. 1. Sterowanie temperaturą i wyłączeniem lutownicy przez urządzenia WD 1, WD 2, WD 1M, WD 2M, WR 3M, WSD i WMD przy różnych ustawieniach funkcji SETBACK i AUTO-OFF

Możliwe ustawienia urządzenia sterującego ¹⁾		Temperatura po odłożeniu narzędzia lutowniczego na podstawkę
Czas SETBACK [1-99 min]	Czas OFF [1-999 min]	
0	0	Narzędzie lutownicze wyłączane jest na podstawie ²⁾ .
ON	0	Narzędzie lutownicze na podstawie ²⁾ jest przełączane na temperaturę STANDBY ³⁾ .
0	TIME	Po upływie czasu OFF narzędzie lutownicze na podstawie ²⁾ jest wyłączane.
ON	TIME	Narzędzie lutownicze na podstawie ²⁾ jest przełączane na temperaturę STANDBY ³⁾ , a po upływie czasu OFF wyłączane.
TIME	0	Po upływie czasu SETBACK narzędzie lutownicze na podstawie ²⁾ jest regulowane do temperatury STANDBY ³⁾ .
TIME	TIME	Po upływie czasu SETBACK narzędzie lutownicze na podstawie ²⁾ jest regulowane do temperatury STANDBY ³⁾ , a po upływie czasu OFF wyłączane.

¹⁾ W urządzeniach WSD i WMD możliwe są tylko ustawienia 0/0 i ON/TIME, przy czym czasy SETBACK (20 min.) i AUTO-OFF (60 min.) są ustalone. Innych ustawień czasu SETBACK można tu dokonać tylko za pomocą zewnętrznego urządzenia programującego WCB2.

²⁾ Poza podstawką lutownica zawsze zachowuje ustawioną temperaturę. Funkcja odkładania uaktywnia się po pierwszym odłożeniu lutownicy na podstawkę

³⁾ Temperatura STANDBY musi być niższa od ustawionej temperatury odniesienia; w przeciwnym razie funkcja SETBACK nie będzie działała.

Wskazówka

Ustawień funkcji SETBACK i AUTO-OFF należy dokonywać zgodnie z instrukcją eksploatacji urządzenia sterującego.

6.2 Sterowanie zaworem z włączaniem/wyłączeniem podstawki (WAD 101)

Podczas pracy lutownicy z gazem obojętnym i podstawką z wyłączaniem w urządzeniu sterującym WAD 101 musi być ustawione sterowanie zaworem. Są możliwe dwa stany:

- **A-1**: sterowanie zaworem jest włączone. Zawór jest sterowany przez podstawkę sygnałem WŁ/WYŁ. W tym trybie pracy funkcja SETBACK „OFF” jest niedostępna.
- **A-0**: sterowanie zaworem jest wyłączone. Funkcja SETBACK jest dostępna bez ograniczeń.

Wskazówka

Ustawień funkcji sterowania zaworem należy dokonywać zgodnie z instrukcją eksploatacji urządzenia sterującego.

7 WDH 10T/20T - konserwacja

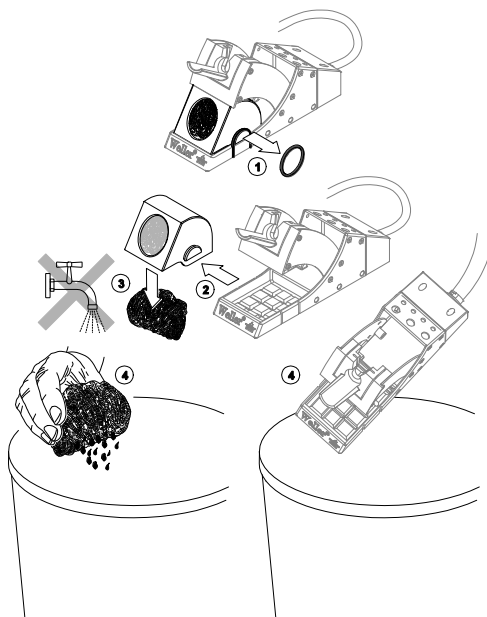

8 Komunikaty błędu i usuwanie zakłóceń pracy

Komunikat/objaw	Możliwa przyczyna	Działanie
Po odłożeniu na podstawkę lutownica nie wyłącza się	Aktywny jest czas SETBACK stacji lutowniczej	Lutownica wyłączy się dopiero po upływie nastawionego czasu: ▷ Ustawić czas SETBACK na 0.
	Podstawka nie jest prawidłowo podłączona	▷ Sprawdzić kabel połączeniowy - Kabel podstawki – stacja lutownicza - Lutownica - podstawka
Po zdjęciu z podstawki lutownica nie włącza się ponownie	Zablokowany ruchomy lejek lub dźwignie przełączające	Sprawdzić lejek i dźwignie

9 Wyposażenie

Zestaw do czyszczenia na sucho WDC 2, T005 15 125 99

Wełna wiórowa, T005 13 841 99

10 Utylizacja

Wymienione części urządzeń i stare urządzenia należy utylizować zgodnie z krajowymi przepisami.

11 Gwarancja

Roszczenia nabywcy z tytułu wad produktu wygasają po roku od dostarczenia mu produktu. Nie dotyczy to roszczeń zwrotnych wg §§ 478, 479 BGB (kodeksu cywilnego).

Odpowiedzialność z wydanej przez nas gwarancji ponosimy jedynie wówczas, kiedy gwarancja dotycząca właściwości lub trwałości produktu została przez nas udzielona w formie pisemnej z użyciem określenia "gwarancja".

Zmiany techniczne zastrzeżone!

Zaktualizowane instrukcje obsługi znajdują się pod adresem:

www.weller-tools.com.

WDH 10T/20T

Üzemeltetési utasítás



WDH 10T/20T

Készülék áttekintése

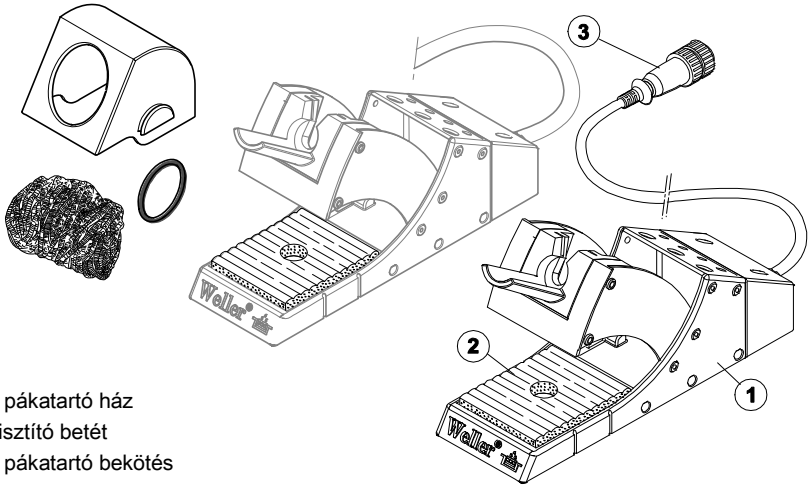

- 1 Kapcsolós pákatartó ház
- 2 Standard tisztító betét
- 3 Kapcsolós pákatartó bekötés
- 4 "Le" billentyű
- 5 "Fel" billentyű
- 6 Hálózati csatlakozó
- 7 Hálózati kapcsoló
- 8 Forrasztópáka csatlakozó
- 9 Forrasztópáka

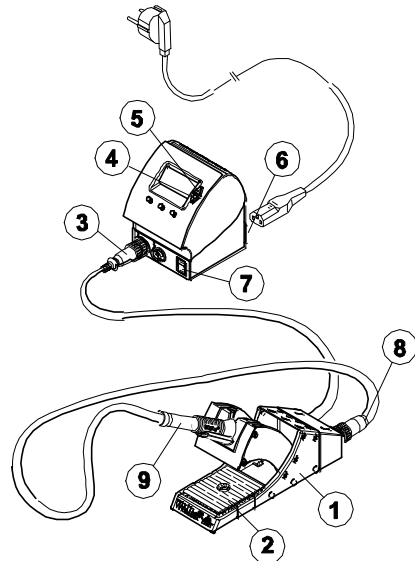

Tartalom

1 A jelen útmutatóhoz	3
2 Az Ön biztonsága érdekében	3
3 Szállítási terjedelem	4
4 A készülék leírása	4
5 A kapcsolós pákatartó üzembe helyezése	5
6 A készülék kezelése	6
7 WDH 10T/20T gondozása és karbantartása	7
8 Hibaüzenetek és hibaelhárítás	8
9 Tartozék	8
10 Ártalmatlanítás	8
11 Garancia	8

1 A jelen útmutatóhoz

Köszönjük a Weller WDH 10T/20T készülék vásárlásával belénk fektetett bizalmat. A gyártás során a legszigorúbb minőségi követelményeket vettük alapul, amelyek biztosítják a készülék kifogástalan működését.

Ez az útmutató fontos információkat tartalmaz a WDH 10T/20T kapcsolós pákatartó biztos és szakszerű üzembe helyezéséhez, kezeléséhez, karbantartásához és az egyszerű üzemzavarok önálló megszüntetéséhez.

- ▷ Kérjük, olvassa végig ezt az útmutatót a készülék üzembe helyezése előtt, mielőtt még a WDH 10T/20T kapcsolós pákatartóval dolgozni kezd.
- ▷ Kérjük, úgy tárolja ezt az útmutatót, hogy az minden felhasználó számára hozzáférhető legyen.

1.1 Figyelembe vett irányelvek

A Weller WDH 10T/20T kapcsolós pákatartó megfelel az EK megfelelőségi nyilatkozat 2004/108/EGK, 2006/95/EGK és 2011/65/EGK (RoHS) irányelveinek.

1.2 Az útmutatóval együtt érvényes dokumentumok

- Vezérlőkészülékének üzemeltetési útmutatója a biztonsági utasítások kísérfüzettel
- Forrasztószerszámának üzemeltetési útmutatója

2 Az Ön biztonsága érdekében

A WDH 10T/20T kapcsolós pákatartó gyártása a technika mai állásának és az elismert biztonságtechnikai szabályoknak megfelelően történt. Ennek ellenére fennáll a személyi sérülés és az

anyagi kár veszélye, ha Ön a vezérlőkészülék mellékelt biztonsági füzetének biztonsági utasításait, valamint a jelen útmutató figyelmeztető utasításait figyelmen kívül hagyja. A kapcsolós pákatartót csak az üzemeltetési útmutatóval együtt adja tovább harmadik személynek.

2.1 Rendeltetésszerű használat

A WDH 10T/20T kapcsolós pákatartót kizárólag az üzemeltetési útmutatóban megadott célra használja: az alább felsorolt forrasztószerszámok elhelyezésére az itt megadott feltételek mellett. A WDH 10T/20T kapcsolós pákatartó rendeltetésszerű használatába beletartozik, hogy

- betartja az útmutatóban foglaltakat,
- betartja az összes többi kísérő dokumentumban foglaltat,
- betartja az alkalmazás helyén érvényes nemzeti balesetvédelmi előírásokat.

A készüléken önhatalmúlag végzett módosításokért a gyártó nem vállal felelősséget.

3 Szállítási terjedelem

WDH 10T

- WDH 10T kapcsolós pákatartó
- WDH 10T üzemeltetési útmutató

WDH 20T

- WDH 20T kapcsolós pákatartó
- WDH 20T üzemeltetési útmutató

WSP 80IG készlet

- WDH 10T kapcsolós pákatartó
- WSP 80IG forrasztópáka
- WDH 10T üzemeltetési útmutató

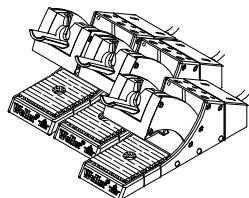
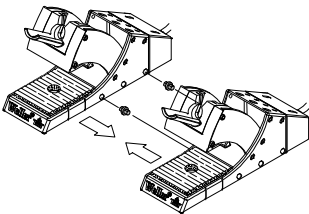

4 A készülék leírása

A Weller WDH 10T/20T kapcsolós pákatartó, a normál biztonsági tartóval ellentétben, a forrasztóállomás által kiértékelhető kapcsoló funkcióval bír. A kapcsolós pákatartóba integrált mikrokapcsoló a forrasztószerszám behelyezésekor és kivételekor működésbe lép.

A kapcsolós pákatartónak egy **digitális Weller forrasztóállomásra** történő csatlakoztatásakor megtörténik az automatikus felismerés, és ez kibővíti - alkalmazás szerint - a standard funkciók terjedelmét a hőmérséklet csökkentés vagy a szelepvezérlés (csak WAD 101-nél) számára.

A rögzítéshez oldalt több kapcsolós pákatartó dugható egymásba.

4.1 Műszaki adatok WDH 10T/20T

Méretek	H x Sz x M (mm): 208 x 65 x 115 H x Sz x M ("): 8.189 x 2.56 x 4.53
Súly	0,69 kg
Illeszkedő forrasztószerszámok	– WDH 10T: WSP 80, WP 80, WP 120, WSP 80IG – WDH 20T: WMP
Csatlakoztatható vezérlőkészülékek	WSD 81, WSD 161, WSD 151, WSD 151R, WDD 81V, WSL, WSL 2, WAD 101, WMRS, WMD 1S, WMD 3, WD 1, WD 2, WD1 M, WD 2M, WR 3M

5 A kapcsolós pákatartó üzembe helyezése

FIGYELMEZTETÉS!



Forrasztószerszámokkal történő munkavégzés esetén égési sérülés, semleges gázokkal végzett munka esetén fulladás veszélye áll fenn.

Forrasztáskor égési sérülés veszélye áll fenn a forró forrasztószerszám érintésekor. Semleges gázokkal végzett munka esetén, pl. a WSP 80IG-vel, fulladás veszélye áll fenn.

- ▷ A forrasztópákát csak a kapcsolós pákatartóba tegye le.
- ▷ Semleges gázok felhasználásakor gondoskodni kell a helyiség megfelelő szellőzéséről!
- ▷ Hosszabb használati szünet esetén nyomásmentesítse a készülék nyomáscsatlakozóját.

1. A kapcsolós pákatartót gondosan csomagolja ki.
2. Biztosítsa a csatlakoztatandó forrasztóállomás kikapcsolt állapotát.
3. Az összekötő kábel 7-pólusú csatlakozóját (3) csatlakoztassa a forrasztóállomáshoz és reteszelje.
4. Tegye be a forrasztópákát (9) a kapcsolós pákatartóba (1), csatlakoztassa a 7-pólusú aljzatba (8) és reteszelje a csatlakozót.
5. Kapcsolja be a forrasztóállomást (7).

A kapcsolós pákatartó WSP80 IG inertgázos forrasztópákával történő üzemeltetéséhez

szükséges a WAD 101 vezérlőkészülék. Ezzel kapcsolatban vegye figyelembe vezérlőkészüléke üzemeltetési útmutatóját.

6 A készülék kezelése

6.1 Hőmérsékletcsökkentés (SETBACK) és automatikus kikapcsolási idő (AUTO-OFF) csatlakoztatott kapcsolós pákatartóval

A vezérlőkészüléken vagy beállítható (WD 1, WD 2, WD 1M, WD 2M- és WR 3M-készülékeknél) vagy előre megadott (WSD- és WMD-készülékeknél) a SETBACK-idő és az AUTO-OFF-idő.

A forrasztószerszámnak a kapcsolós pákatartóba történő behelyezése után a vezérlőkészülék beállítása szerint történik a hőmérsékletcsökkentés és/vagy a kikapcsolás (AUTO-OFF). A mindenkorai kapcsolási viselkedést a következő táblázat mutatja.

Tab. 1. A WD 1, WD 2, WD 1M, WD 2M vezérlőkészülékek hőmérsékleti és kikapcsolási viselkedése WR 3M, WSD és WMD a SETBACK- és AUTO-OFF-funkciók különböző beállítása mellett

A vezérlőkészülék lehetséges beállításai ¹⁾		A forrasztószerszám hőmérsékleti viselkedése a kapcsolós pákatartóba behelyezés után
SETBACK Time [1-99 min]	OFF Time [1-999 min]	
0	0	Forrasztószerszám a tartóban ²⁾ kikapcsolódik.
ON	0	Forrasztószerszám a tartóban ²⁾ a STANDBY hőmérsékletre ³⁾ áll be.
0	Time	Forrasztószerszám a tartóban ²⁾ az OFF-idő letelte után kikapcsolódik.
ON	Time	Forrasztószerszám a tartóban ²⁾ a STANDBY hőmérsékletre ³⁾ áll be és az OFF-idő letelte után kikapcsolódik.
Time	0	Forrasztószerszám a tartóban ²⁾ a SETBACK-idő letelte után a STANDBY hőmérsékletre ³⁾ áll be.
Time	Time	Forrasztószerszám a tartóban ²⁾ a SETBACK-idő letelte után a STANDBY hőmérsékletre ³⁾ áll be, és az OFF-idő letelte után kikapcsolódik.

¹⁾ WSD- és WMD-készülékeknél csak a 0/0 és ON/TIME beállítások lehetségesek, ahol a SETBACK (20 perc) és az AUTO-OFF (60 perc) mindenkorai időértékei előre adottak. Eltérő SETBACK-idők ezeknél a készüléktípusoknál csak a WCB2 külső beviteli készülékkel lehetségesek.

²⁾ A kapcsolós pákatartón kívül a forrasztószerszám mindig a beállított előírt hőmérsékleten marad. A behelyezési funkció a forrasztószerszám első behelyezése után aktiválódik

³⁾ A STANDBY hőmérsékletnek a beállított előírt hőmérséklet alatt kell lennie, különben a SETBACK-funkció nem aktív.

Megjegyzés

A SETBACK- és az AUTO-OFF-funkciók beállításához és be-/kikapcsolásához vegye figyelembe vezérlőkészüléke üzemeltetési útmutatóját.

6.2 Szelepvezérlés kapcsolós pákatartóval be-/ kikapcsolás (WAD 101)

Egy inertgázos forrasztópáka üzemeltetésekor és a kapcsolós pákatartó alkalmazásakor a WAD 101 vezérlőkészüléken a szelepvezérlést be kell állítani. Itt két kapcsolási állapot lehetséges:

- **A-1:** szelepvezérlés bekapcsolva. A szelepet a kapcsolós pákatartó vezérli a BE/KI funkcióval. Ebben az üzemi állapotban az „OFF” SETBACK-funkció nem áll rendelkezésre.
- **A-0:** szelepvezérlés kikapcsolva. A SETBACK-funkció korlátlanul rendelkezésre áll.

Megjegyzés

A szelepvezérlés funkció beállításához vegye figyelembe vezérlőkészüléke üzemeltetési útmutatóját.

7 WDH 10T/20T gondozása és karbantartása

Rendszeresen tisztítsa meg a tisztítóbetét párnáját, és távolítsa el a forraszmaradékokat.

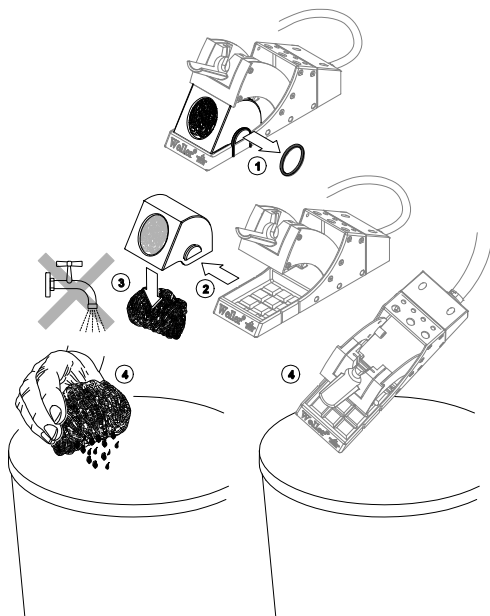

8 Hibaüzenetek és hibaelhárítás

Üzenet/tünet	Lehetséges ok	Intézkedések a hiba kiküszöböléséhez
A forrasztópáka a behelyezés után nem kapcsolódik ki	A forrasztóállomáson aktív a SETBACK-idő	A forrasztópáka csak a beállított idő után kapcsol ki: ▷ Állítsa a forrasztóállomáson a SETBACK-időt 0-ra.
	A tartó csatlakozása nem megfelelő	▷ Ellenőrizze a csatlakozó kábeleket - tartó kábele – forrasztóállomás - forrasztópáka - tartó
A forrasztópáka a kivétel után nem kapcsolódik be	A mozgó tölcser vagy a kapcsoló rudazat akad	Ellenőrizze a tölcserét és a rudazatot

9 Tartozék

Száraz tisztítóbetét WDC 2, T005 15 125 99

Spirálglyapot, T005 13 841 99

10 Ártalmatlanítás

Készülékének kicserélt alkatrészeit ártalmatlanítsa országa előírásai szerint.

11 Garancia

A vevő szavatossági igényei a készülék vevőhöz történt kiszállításától számított egy éven belül elévülnek. Ez nem vonatkozik a vevő BGB (Német Szövetségi PTK) §§ 478, 479 szerinti vizontkereseti igényére.

Az általunk rendelkezésre bocsátott garancia értelmében csak akkor felelünk, ha a készülék tulajdonságaira és tartósságára vonatkozó garanciát írásba foglaltuk és a „Garancia” fogalma alatt bocsátottuk ki.

A műszaki változtatások jogát fenntartjuk!

A frissített üzemeltetési útmutatókat a www.weller-tools.com oldalon találja.

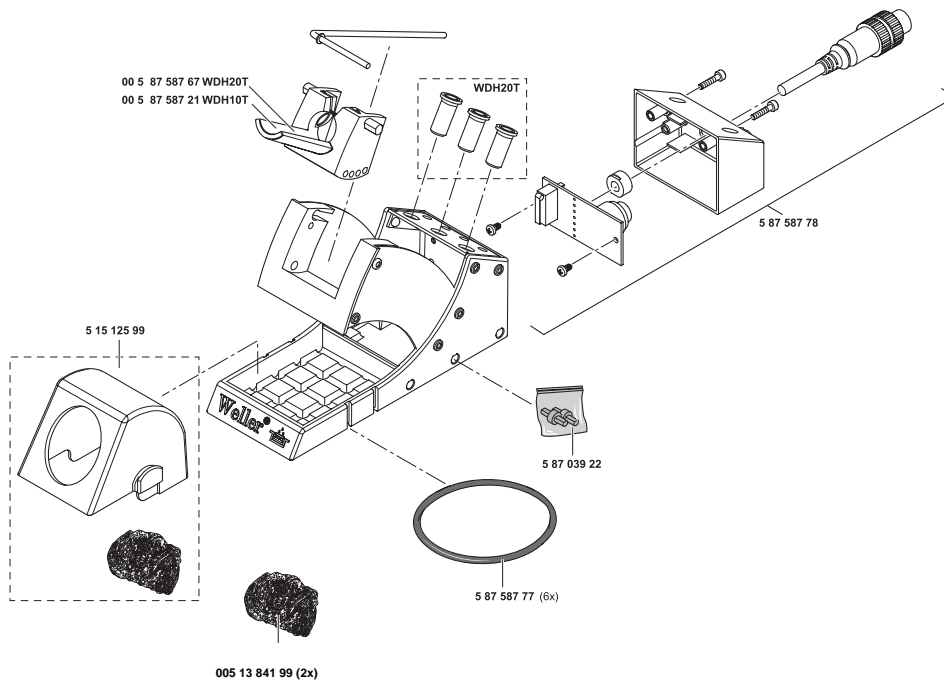

GERMANY**Weller Tools GmbH**

Carl-Benz-Str. 2
74354 Besigheim
Phone: +49 (0) 7143 580-0
Fax: +49 (0) 7143 580-108

GREAT BRITAIN**Apex Tool Group
(UK Operations) Ltd**

4th Floor Pennine House Washington,
Tyne & Wear
NE37 1LY
Phone: +44 (0) 191 419 7700
Fax: +44 (0) 191 417 9421

FRANCE**Apex Tool Group S.N.C.**

25 Av. Maurice Chevalier BP 46
77832 Ozoir-la-Ferrière Cedex
Phone: +33 (0) 1.64.43.22.00
Fax: +33 (0) 1.64.43.21.62

ITALY**Apex Tool S.r.l.**

Viale Europa 80
20090 Cusago (MI)
Phone: +39 (02) 9033101
Fax: +39 (02) 90394231

SWITZERLAND**Apex Tool Switzerland Sàrl**

Crêt-St-Tombet 15
2022 Bevaix
Phone: +41 (0) 24 426 12 06
Fax: +41 (0) 24 425 09 77

INDIA**Apex Tool Group PVT. Ltd.**

Regus business centre,
Level 2, Elegance, Room no. 214
Mathura Road, Jasola
New Delhi - 110025

AUSTRALIA**Apex Tools - Australia**

P.O. Box 366
519 Nurigong Street
Albury, N. S. W. 2640
Phone: +61 (2) 6058-0300
Fax: +61 (2) 6021-7403

CANADA**Apex Tools Canada**

5925 McLaughlin Rd. Mississauga
Ontario L5R 1B8
Phone: +1 (905) 501-4785
Fax: +1 (905) 387-2640

CHINA**Apex Tool Group**

A-8 Building, No. 38 Dongsheng Road
Heqing Industrial Park, Pudong,
Shanghai 201201
Phone: +86 (21) 60 88 02 88
Fax: +86 (21) 60 88 02 89

USA**Apex Tool Group, LLC**

14600 York Rd. Suite A
Sparks, MD 21152
Phone: +1 (800) 688-8949
Fax: +1 (800) 234-0472

T005 57 098 55 / 10.2014

T005 57 098 54 / 03.2012

www.weller-tools.com**Weller®**

Weller® is a registered trademark and registered design of Apex Tool Group, LLC

© 2014, Apex Tool Group, LLC